

PEUGEOT EXPERT

MODUL-SYSTEM

Inredning vänster sida med 2 hyllplan, 1 hurts med 3 lådor (Tillval L1)
9 200 kr

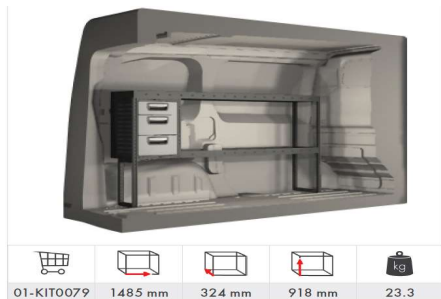

Inredning höger sida med 2 hyllplan, 1 hurts med 3 lådor (Tillval L1)
9 500 kr

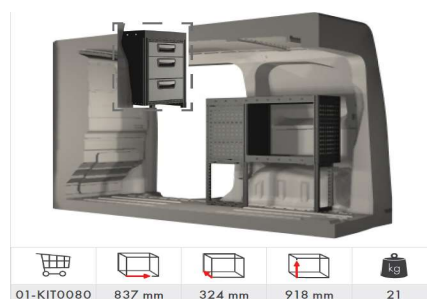

Inredning vänster sida med 2 hyllplan (Tillval L1)
7 200 kr



Inredning höger sida med 2 hyllplan (Tillval L1)
6 600 kr

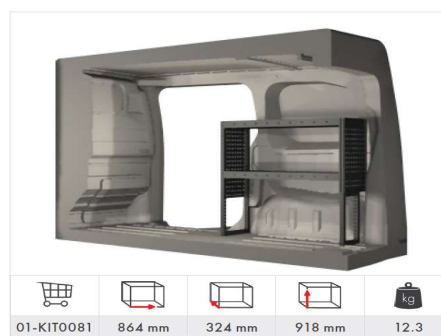

Inredning vänster sida med 2 hyllplan, 1 hurts med 3 lådor (Tillval L2)
10 500 kr

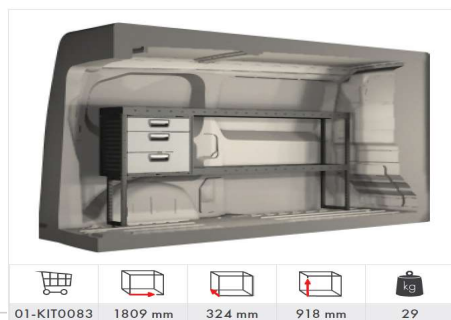

Inredning höger sida med 2 hyllplan, 1 hurts med 3 lådor (Tillval L2)
9 700 kr

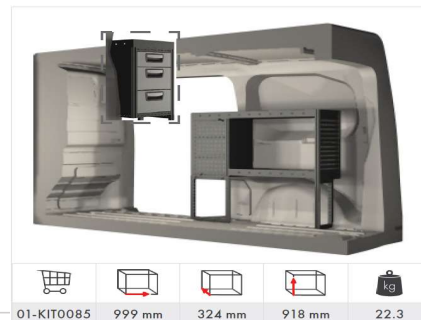

Inredning vänster sida med 2 hyllplan (Tillval L2)
7 500 kr

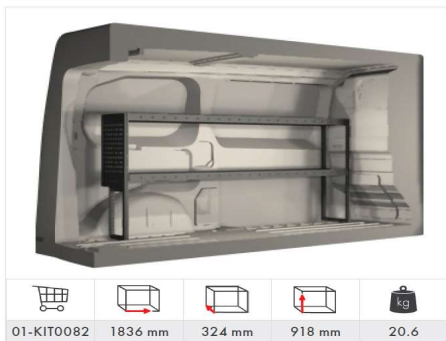

Inredning höger sida med 2 hyllplan (Tillval L2)
6 700 kr

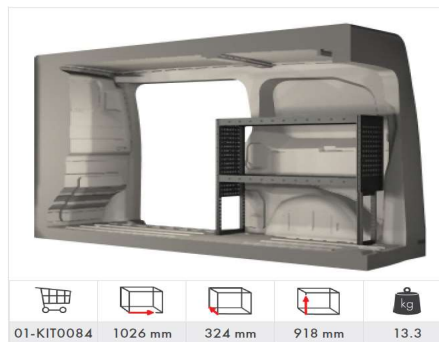

Inredning vänster sida med 2 hyllplan, 1 hurts med 3 lådor (Tillval L3)
11 900 kr

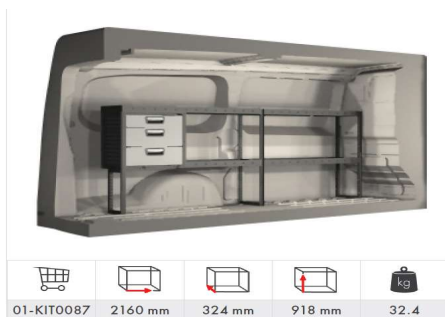

Inredning höger sida med 2 hyllplan, 1 hurts med 3 lådor (Tillval L3)
9 900 kr

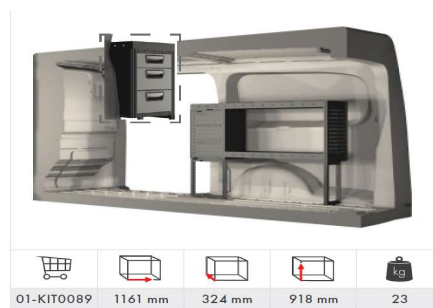

Inredning vänster sida med 2 hyllplan (Tillval L3)
9 200 kr



Inredning höger sida med 2 hyllplan (Tillval L3)
6 900 kr

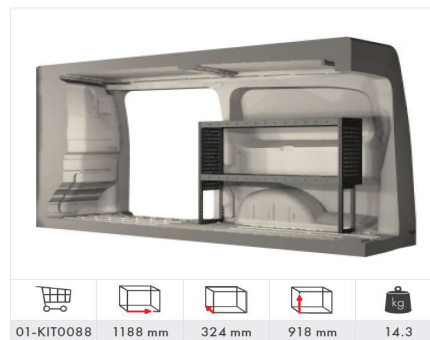

PEUGEOT EXPERT

STANDARD- & TILLVALSUTRUSTNING

SÄKERHET	InB	PRO	PRO+
ABS (låsningfria bromsar) & EBA (nödbromsassistans)	●	●	●
Airbag förare, passagerare, sidoairbag	●	●	●
Elektrisk startspärr	●	●	●
ESP (antisladdsystem) med ASR (antispinnssystem)	●	●	●
Förarassistanspaket 2	○	○	●
Hill assist (hjälp vid start i backe)	●	●	●
Nackskydd justerbara i höjd	●	●	●
Parkeringsradar bak	○	●	○
Fullstort reservhjul 215/65 R16 C 106 T	●	●	●
Trepunktsbälten, bältesvarnare	●	●	●
INTERIÖR & KUPÉ	InB	PRO	PRO+
KOMFORT			
12V uttag i kupé	●	●	●
AC, luftkonditionering	●	●	○
ACC, 2-zons klimatanläggning inkl kylbart handskfack	○	○	●
Akustik vindruta	●	●	●
Elhissar fram med puls- och klämskyddsfunktion	●	●	●
Eljusterbara och eluppvärmda ytterbackspeglar	●	●	●
Eluppvärmt förarsäte och yttre passagerarsäte	●	●	●
Farthållare och fartbegränsare	●	●	●
Fjärrstyrt centrallås för kupé och lastutrymme. Fjärrnyckel med reservnyckel	●	●	●
Webasto, ej programmerbar	●	●	●
Höj- och sänkbart samt skjutbart förarsäte med armstöd samt svankstöd	●	●	●
Moduwork, uppfällbart passagerarsäte (0,5 m ³ extra lastvolym), skrivplatta i mittsätets ryggstöd, förvaringsbox i mittsätet	●	●	●
Passagerarsoffa med två sittplatser	●	●	●
Ratt inställbar i höjd- och djupled	●	●	●
Servostyrning	●	●	●
Siktpaket (automatiskt halvljus, regnsensor)	●	●	●
Takbelysning med tidsautomatik	●	●	●
KOMMUNIKATION, INFOTAINMENT			
7" Touchscreen, Radio, Apple CarPlay®, Bluetooth & USB	○	○	●
AUX ingång	●	●	●
Radio, bluetooth, USB	●	●	●
FÖRVARING			
2st mugghållare placerade på instrumentbrädans ovansida	●	●	●
Förvaringsfack placerat på instrumentbrädans ovansida 5,4 L	●	●	●
Förvaringsfack under handskfacket 5,7 L	●	●	●
Handskfack 7 L	●	●	●

INSTRUMENTERING			
Färddator	●	●	●
Instrumentbelysning	●	●	●
Trötthetsvarnare	●	●	●
Yttertemperaturmätare	●	●	●
KLÄDSEL			
Tygklädsel	●	●	●
INTERIÖR & KUPÉ			
	InB	PRO	PRO+
LASTUTRYMME			
12V uttag i kupé och i lastutrymme	●	●	●
Belysning i skåp	●	●	●
Fabriksmellanvägg med lastlucka	●	○	○
Fabriksmellanvägg med fönster och lastlucka	○	●	●
Fästöglor i golvet - 6st L2 / 8st L3	●	●	●
EXTERIÖR			
	InB	PRO	PRO+
180° öppningsbara bakdörrar	●	●	●
Elinfällbara sidospeglar	○	○	●
Halogenstrålkastare	●	●	●
Hellackerad kaross med LED-varseljuss och dimstrålkastare	○	○	●
Höger sidoskjutdörr	●	●	●
Svartfärgade stötfångare bak/fram i slagtålig plast	●	●	○
ENSKILDA TILLVAL			
Standard lastkapacitet	●	○	○
Utökad lastkapacitet	○	●	●

Standard = ●

Tillval = ○

PEUGEOT EXPERT

MOTOR, VÄXELLÅDA & STYRNING

MOTOR	BlueHDi 2.0L 145 Man	BlueHDi 2.0L 145 Aut	BlueHDi 2.0L 180 Aut
Cylindervolym (cm ³)	1997	1997	1997
Maxeffekt (kW)	106 / (145)	106 / (145)	130 / (180)
Vid varvtal (v/min)	3750	3750	3750
Max vridmoment (Nm)	370	370	400
Vid varvtal (v/min)	2000	2000	2000
Antal cylindrar	4	4	4
Turbodiesel	•	•	•
Peugeot partikelfilter (FAP)	•	•	•
Miljöklass	EURO 6.3	EURO 6.3	EURO 6.3
Bränsle	Diesel	Diesel	Diesel
Volym bränsletank (L)	69	69	69
Stop & Start system	•	•	•
VÄXELLÅDA	BlueHDi 2.0L 145 Man	BlueHDi 2.0L 145 Aut	BlueHDi 2.0L 180 Aut
6-växlad manuell	•	○	○
EAT8 (automatiserad växellåda, 8 växlar)	○	•	•
PRESTANDA	BlueHDi 2.0L 145 Man	BlueHDi 2.0L 145 Aut	BlueHDi 2.0L 180 Aut
Toppfart (Km/h)	170	170	180
<i>Prestandan kan variera beroende på last och övriga körförhållanden</i>			
STYRNING		L2	L3
Variabel servostyrning		•	•
Vändcirkeldiameter (m)		12,4	12,4
DIMENSIONER (mm)		L2	L3
Längd		4956	5309
Bredd (inkl. backspeglar)		2204	2204
Bredd (exkl. backspeglar)		1920	1920
Höjd med standard lastkapacitet		1895	-
Höjd med utökad lastkapacitet		1930	1935
Axelavstånd		3275	3275
Spårvidd fram		1627	1627
Spårvidd bak		1600	1600
Överhäng fram		881	881
Överhäng bak		803	1153
Markfrigång		150	150
Markfrigång 4X4		170	170
Däckdimensioner		215/65 R16	215/65 R16
Antal sittplatser		3	3
Lastutrymmets höjd i skåp		1397	1397
Lastutrymmets längd vid golv		2512	2862
Lastutrymmets längd vid mellanväggens mittersta punkt		2185	2535
Lastutrymmets längd Moduwork		3674	4024
Lastutrymmets bredd i skåp		1636	1636
Lastutrymmets bredd mellan hjulhus		1258	1258
Bakdörrar bredd i lastöppning		1282	1282
Bakdörrar höjd i lastöppning		1220	1220
Sidodörr bredd i dörröppning		935	935
Sidodörr höjd i dörröppning		1241	1241

BROMSAR	L2	L3	
ESP	•	•	
ABS-låsningfria bromsar	•	•	
Ventilerade skivor fram	•	•	
Skivor bak	•	•	
HJULUPPHÄNGNING	L2	L3	
Fram Pseudo MacPherson	•	•	
Bak med halvstel axel och sprialfjädring	•	•	
VOLYM (m³)	L2	L3	
Lastvolym	5,3	6,1	
Lastvolym Moduwork	5,8	6,6	
VIKTER L2*	BlueHDi 2.0L 145 Man	BlueHDi 2.0L 145 Aut	BlueHDi 2.0L 180 Aut
Totalvikt standard lastkapacitet	2830	2795	-
Totalvikt ökad lastkapacitet	3100	3100	3100
Tjänstevikt standard lastkapacitet	1892	1926	-
Tjänstevikt ökad lastkapacitet	1897	1931	1945
Tjänstevikt 4x4	2002**	-	-
Max lastvikt standard lastkapacitet	938	869	-
Max lastvikt ökad lastkapacitet	1203	1169	1155
Max lastvikt 4X4	1078**	-	-
Max släpvagnsvikt standard lastkapacitet	2300	2300	-
Max släpvagnsvikt ökad lastkapacitet	2500	2500	2500
VIKTER L3*	BlueHDi 2.0L 145 Man	BlueHDi 2.0L 145 Aut	BlueHDi 2.0L 180 Aut
Totalvikt	3100	3100	3100
Tjänstevikt	1935	1950	1964
Tjänstevikt 4x4	2040**	-	-
Max lastvikt	1165	1150	1136
Max lastvikt 4X4	1060**	-	-
Max släpvagnsvikt	2500	2500	2500

* Bränsleförbrukning, utsläpp och vikter är individuella beroende på utrustning och kan skilja mot ovan siffror

**Preliminära uppgifter

SKRÄDDARSYDDA TJÄNSTER OCH GARANTIER

När du väljer Peugeot får du också tillgång till det stora nätet av försäljningsställen och verkstäder, såväl i Sverige som i övriga Europa. När du anförtror dig och din bil till en Peugeothandlare eller till en Peugeotverkstad, kan du vara säker på att det är utbildade specialister som tar hand om din bil.

FÖR DIN TRYGGHET

TILLVERKARENS GARANTIER

På Peugeots transportbilar lämnar vi 3 års nybilsgaranti eller 100 000 km – det som först inträffar. Dessutom lämnar vi 5 års genomrostningsgaranti och 3 års lackgaranti. Batteriet i våra plug-in hybrider och elbilar har 8 års garanti eller 160 000 km, det som först inträffar.

PEUGEOT ASSISTANCE

Ett samtal räcker om du skulle få problem. Både i Sverige och i övriga Europa får du hjälp från Peugeot Assistance dygnet runt 365 dagar om året. Peugeot Assistance når du på telefonnummer 020-89 89 73 inom Sverige och +46 771 106 605 i övriga Europa.

PEUGEOT SERVICEAVTAL

Med Peugeot Serviceavtal kan du teckna dig för auktoriserad service med löptid från 36 månader och valfritt antal km upp till 205 000 km. Genom Peugeot Serviceavtal försäkrar du dig om att din Peugeot alltid är i drifts- och säkerhetsmässigt toppskick. Givetvis ingår fri hyrbil vid alla dina servicetillfällen.

PEUGEOT FÖRSÄKRING

Peugeot Försäkring är speciellt utformad för dig som kör Peugeot. Du är garanterad reservdelar ur Peugeots Originaldelssortiment och auktoriserade verkstäder, vilket betyder fortsatt trygghet och ett högt andrahandsvärde även efter en skada. När du nytecknar Peugeot Försäkring via någon av Peugeots auktoriserade återförsäljare, ingår självriskreducering på vagnskadegarantin med 3 000 kr. Det innebär att din självrisk reduceras på alla skador som är ersättningsbara via din vagnskadegaranti. Dessutom ingår bland annat ett hyrbilstillägg om du råkar ut för en ersättningsbar skada på din bil. Vill du veta mer, ring 077-11 11 680.

TILLBEHÖR OCH RESERVDELAR

Hos varje återförsäljare finns en tillbehörsbutik med godkända originaltillbehör. Här kan du utrusta din Peugeot precis som du vill ha den. Till din hjälp har du Peugeots kunniga servicepersonal. För din egen del bör du bara använda reservdelar ur Peugeots Originaldelssortiment. Endast då kan du vara säker på att delarna är korrekt utprovade och att kvaliteten motsvarar de krav du har rätt att ställa. Alla våra originaldelar har testats och kontrollerats noggrant för din säkerhet. Det är en garanti för kvalitet, säkerhet och tillförlitlighet. Garantitiden från Peugeots återförsäljare är ett år på delar och arbete.

Generalagent: K.W. Bruun Autoimport AB
Hyllie Boulevard 17, 215 32 Malmö
Telefon: 08-555 433 00, telefax: 08-555 433 40
E-post: info@peugeot.se, hemsida: peugeot.se

Uppgifterna och illustrationerna i denna broschyr är baserade på de tekniska uppgifter som gäller vid tryckningen. Utrustningen är standard eller tillval, beroende på version. Inom ramen för sin kontinuerliga strävan att förbättra sina produkter förbehåller sig Peugeot Sverige rätten att när som helst ändra tekniska uppgifter, utrustning, tillval och färgsättning. De aktuella fotografiska reproduktionsmetoderna kan inte återge färgernas lyster i sin helhet. Broschyren ska därför uppfattas som en allmän information och utgör ingen avtalshandling. För ytterligare preciseringar och kompletterande information, kontakta din Peugeotåterförsäljare. Innehållet i denna broschyr får inte reproduceras utan uttryckligt tillstånd från Automobiles Peugeot.

BRA ATT VETA

PEUGEOT FINANS

Peugeot Finans är resultatet av ett samarbete mellan Peugeots bilåterförsäljare, Peugeot Sverige och DnB Finans, ett av Nordens ledande finansbolag. Peugeot erbjuder inte bara bilar med högsta komfort utan ett helt koncept där en bra finansiering inklusive tilläggstjänster, såsom låneskyddsförsäkring, förlängd garanti och serviceavtal, är en självklarhet. Genom Peugeot Finans får du möjlighet att finansiera den Peugeot som passar just dina önskemål och behov. Vi har lång erfarenhet och bred kompetens inom bilfinansiering och erbjuder dig mycket konkurrenskraftiga villkor. Kontakta din närmaste Peugeotåterförsäljare för ytterligare information.

PEUGEOTKORTET

Som Peugeotägare kan du välja att betala dina bilkostnader med vårt betal-/kreditkort Peugeotkortet. Kortet är kopplat till VISA och gäller på miljontals inköpsställen och du betalar ingen årsavgift. Fördelarna med att använda Peugeotkortet är att det är enkelt och bekvämt sätt att betala med och dessutom får du bonus på alla dina inköp. Du kan även välja att dela upp dina betalningar. Hämta ansökan hos din närmaste Peugeothandlare eller ansök direkt på peugeotkort.se.

ÅTERVINNING

För mer information om återvinning och övrig information om Peugeot välkomnar vi till besök på peugeot.se

PEUGEOT.SE

Via peugeot.se kan du enkelt bygga din Peugeot och beställa den online.



PEUGEOT
PROFESSIONAL